



Peterbilt 579EV
Kenworth T680E

Année de fabrication : 2022 – Actuelle
Date de mise en circulation : 03/07/2022
Numéro de pièce : Y53-6202-1A1



L'insigne BEV se trouve sur tous les camions électriques à batterie, des deux côtés de la cabine.



Diagramme de dégagement



650 V

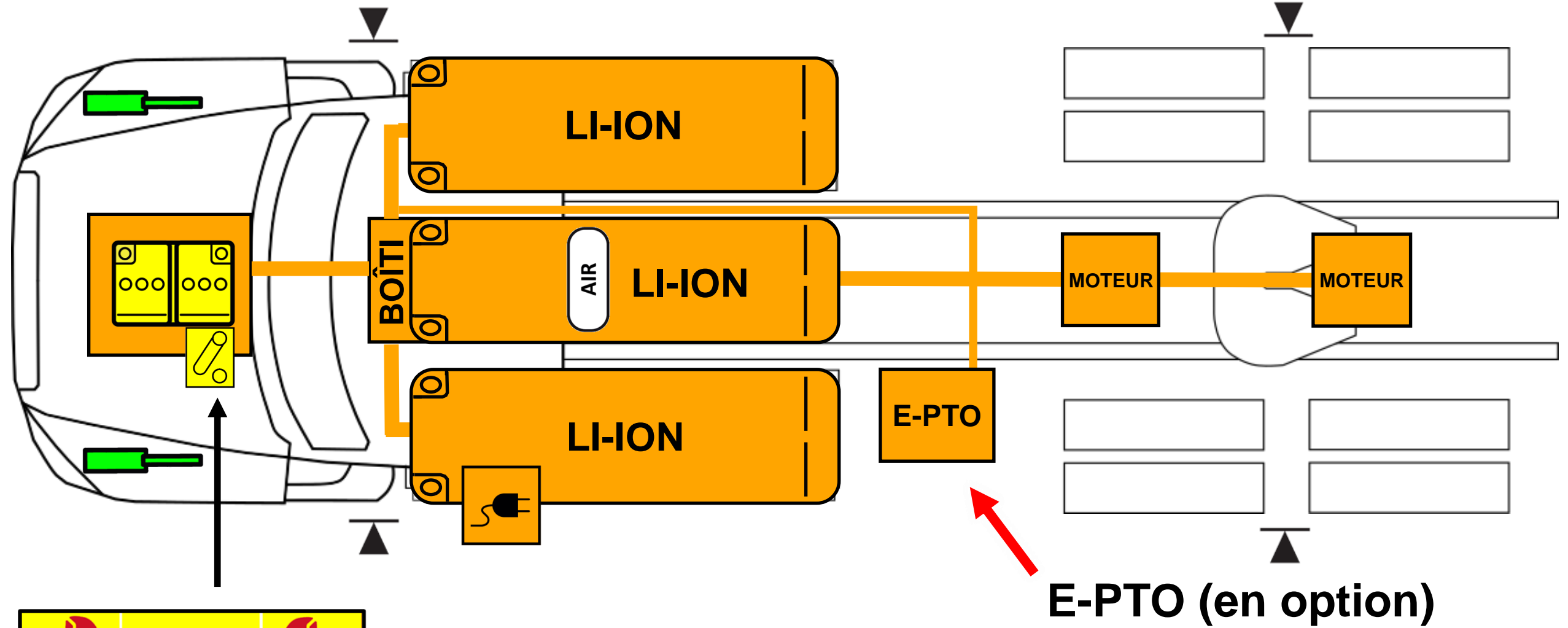

Boucle 12 V

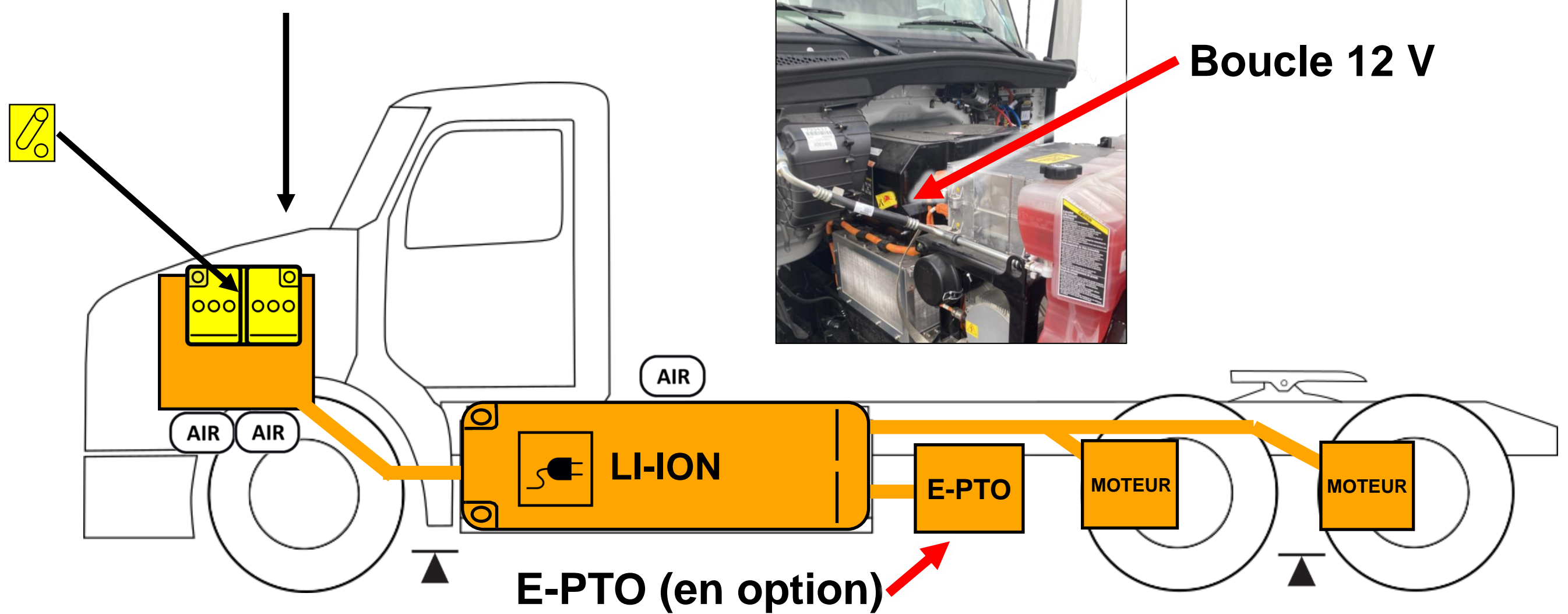

Boucle 12 V

Avertissement : contrôlez les étiquettes qui identifient des composants haute tension supplémentaires ajoutés par le constructeur de la carrosserie.

Haute tension Batterie de Li-ion	Câbles de haute tension	Déconnexion fiche de 12 V	Gaz Support	
Entrée du chargeur (avant ou arrière)	Zone à haute tension	Batteries basse tension	Point de levage	Réservoir d'air comprimé

1. Identification/reconnaissance



Avertissement : portez toujours un équipement de protection individuel de pompier (tenue de feu), y compris un appareil de protection respiratoire autonome en surpression lorsque vous vous approchez de ce véhicule.



OU



Insigne des camions électriques à batterie sur les deux côtés du capot

2. Immobilisation/stabilisation/levage



Avertissement : maintenez tous les équipements au moins à 12 pouces (30 cm) des composants haute tension.



Avertissement : les bruits du véhicule peuvent être réduits dans certains modes de fonctionnement. Le fait de ne pas arrêter le camion avant son immobilisation peut causer la mort, des blessures graves ou des dégâts matériels.

Réalisez l'intégralité des étapes à la Section 3 si possible avant l'immobilisation.



Calage des roues

Calez toutes les roues.

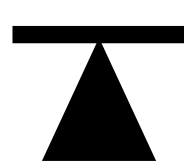

Levage du camion
(avec un cric)

Utilisez uniquement les points de levage identifiés dans le diagramme de dégagement avec cette icône pour le cric.



Rotation du
camion

Enroulez la chaîne autour des axes pour tourner le camion dans une position verticale stable.

3. Prévention des risques directs/règlements de sécurité



Avertissement : supposez que les composants haute tension sont toujours sous tension. Ne faites pas de boucles sur les composants haute tension, y compris les câbles orange haute tension.



Avertissement : les câbles entre la batterie haute tension et le boîtier S restent sous tension même une fois que les étapes d'arrêt du véhicule (y compris l'attente de 2 minutes) sont terminées.



Avertissement : appelez le service à la clientèle PACCAR pour des orientations 24 heures sur 24 et 7 jours sur 7 avant de continuer si une partie sous haute tension a été endommagée.

Téléphone Peterbilt : 1-800-473-8372

Téléphone Kenworth: 1-800-592-7747

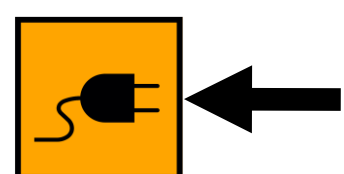

Étape 1 : débranchez le câble du chargeur ou mettez le chargeur hors tension.



Étape 2 : retirez la clé du contact.



Étape 3 : actionnez le frein de stationnement.

Étape 4 : déverrouillez le capot et inclinez-le vers l'avant

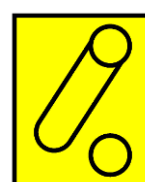

Étape 5 :

(Étape primaire) : tournez la commande Déconnexion fiche de 12 V dans le sens contraire des aiguilles d'une montre en position d'arrêt.



(étape alternative) : coupez un segment de 5 pouces (13 cm) (2 coupes) sur la boucle noire (identifiée sur le diagramme de dégagement).



Étape 6 : attendez 2 minutes que les condensateurs haute tension se déchargent

5. Énergie/liquides/gaz/solides stockés



Haute tension
(650 V)



Produits
corrosifs



Produits
inflammables



Risques pour
la santé

6. Feu



Avertissement : Portez toujours un équipement de protection individuel de pompier (tenue de feu), y compris un appareil de protection respiratoire autonome en surpression.



Avertissement : traitez le feu qui touche les stations de charge comme un feu dynamique jusqu'à ce que le chargeur puisse être arrêté.



Utilisez l'eau pour éteindre les flammes au li-ion



N'utilisez pas une mousse humide



Risque pour la santé humaine :

- Peut provoquer des réactions cutanées allergiques
- N'inhaliez pas l'air, les fumées, le gaz, le brouillard, les vapeurs ou le spray.



Composants inflammables



Risque d'explosion :

- un gaz explosif peut s'accumuler.
- Déplacez le camion hors du bâtiment après avoir éteint le feu



Produits corrosifs :

- peuvent provoquer des brûlures cutanées et des lésions oculaires



Haute tension (650 V) :

- Gants de classe CAT III (1 000 V) requis pour les composants haute tension exposés



Contrôlez la batterie de Li-ion à la recherche des flammes avec une caméra thermique à infrarouge (pistolet TIC ou IR)

7. Immersion dans l'eau



- Une partie sous haute tension a été endommagée (sifflement, craquement, bulles, câbles exposés, etc.), appelez le service à la clientèle PACCAR pour des orientations (**1-800-473-8372**).
- Si vous ne constatez aucun dommage sur les composants haute tension ; sortez le camion de l'eau ; laissez l'eau se vider ; suivez les instructions de la section 3 (Prévention des risques directs) ; et n'essayez pas de conduire.

8. Remorquage/transport/entreposage



- Suivez les consignes de la Section 3 (prévention des risques directs).
- Utilisez les points de levage indiqués dans la Section 2 : Immobilisation et dans le diagramme de dégagement.
- Placez la boîte de vitesse au point mort pour éviter d'endommager les essieux électriques.

Méthode de remorquage

En d'endommagement ou d'immersion des composants haute tension, transportez le camion avec toutes les roues sur une remorque. N'essayez pas de conduire.

Si **AUCUN** composant haute tension n'a été endommagé ou immergé, utilisez les boulons cages et retirez les arbres de roues à des fins de remorquage (le moteur de propulsion ne tourne pas).(Urgence) Si le camion doit être déplacé rapidement **ET** qu'aucun composant haute tension n'a été endommagé, vous pouvez conduire à moins de 25 mph pendant 5 minutes maximum.



- Entreposez le camion à l'extérieur, éloigné de 50 pieds des autres équipements/structures et faites des inspections de routine sur le batterie pour vérifier de fortes températures à l'aide d'une caméra thermique (pistolet TIC ou IR).